

## Elektro Schubmaststapler

Elektro Schubmaststapler mit Super-Elastik Bereifung, kraftvollen und leisen AC Motoren. Freisichthubgerüste mit Hubhöhen von 4.200 a 8.250 mm (standard), integrierter Seitenschieber, Gabelträgerneigung (Tilting Forks), elektronische Servolenkung, mehrfach verstellbare Lenksäule, Multifunktions-Display (Elektronik). Betriebsartenschalter mit 3 Einstellungen: E (ökonomisch) S (standard) H (hochleistung). Proportionale Fingertip Steuerung für alle Hydraulikfunktionen. Aufgrund seiner Bauweise und Ausstattung kann dieses Gerät im Innen- und Aussenbereich, und auch auf Verbundsteinpflaster eingesetzt werden.

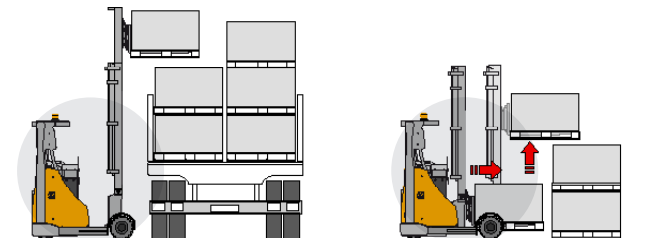

**OMG S.p.A.**  
via dell'Artigianato, 12  
46023 - GONZAGA (MN) Italy  
Tel. + 39 0376 52.60.11  
Fax. + 39 0376 58.80.08  
[www.omgindustry.com](http://www.omgindustry.com)  
[info@omgindustry.com](mailto:info@omgindustry.com)



• Neos II 20 SE ac

Kennzeichen	1.1 Hersteller			OMG S.p.A.
		1.2 Typenzeichen des Herstellers T = integrierter Seitenschieber		
	1.3 Antrieb: E (Elektro)			E
	1.4 Bedienung : S (Lenkrad) P (Stand)			S / R
	1.5 Tragkraft		Q ( t )	2.0
	1.6 Lastschwerpunkt		c ( mm )	600
	1.8 Lastabstand		X ( mm )	351
	Mast vorgeschoben		X1 ( mm )	279
	1.9 Radstand		Y ( mm )	1.700
Gew.	2.1 Eigengewicht (inkl. Batterie)		Kg	3.980
	2.3 Achslast Mast zurück ( ohne Last)	vorne / hinten	Kg	2.410 / 1.570
	2.4 Achslast Mast vor ( mit Last )	vorne / hinten	Kg	1.130 / 4.850
	2.5 Achslast Mast zurück ( mit Last)	vorne / hinten	Kg	2.440 / 3.540
Ruote	3.1 Bereifung: se (superelastik) vIk(Vulkollan)			se
	3.2 Reifengröße vorne		mm	200/50-10
	3.3 Reifengröße hinten		mm	200/50-10
	3.5 Reifen: Anzahl vorn/hinten (x=angetrieben)			1x / 2
	3.7 Spurweite hinten		b 11 ( mm )	1.204
	4.1 Neigung Hubgerüst / Gabelträger vor/zurück		a / b	3 / 5
	4.2 Höhe Hubgerüst eingefahren		h1 ( mm )	2.655
4.3 Freihub		h5 ( mm )	2.130	
4.4 Hub		h3 ( mm )	5.965	
4.5 Höhe Hubgerüst ausgefahren		h4 ( mm )	6.620	
4.7 Höhe Fahrerschutzdach		h6 ( mm )	2.155	
4.8 Höhe Standplattform/Fahrersitz		h7 ( mm )	1.140	
4.10 Höhe Radarm		h8 ( mm )	225	
4.19 Gesamtlänge		l1 ( mm )	2.790	
4.20 Länge einschließlich Gabelrücken		l2 ( mm )	1.640	
4.21 Gesamtbreite		b1 / b2 ( mm )	1.275 / 1.460	
4.22 Gabelzinkenmaße		s / e / l	35 / 130 / 1.150	
4.23 Gabelträgerklasse / Typ A, B			II A	
4.24 Gabelträgerbreite		b5 ( mm )	840	
4.25 Maß über Gabeln		b3 ( mm )	720	
4.26 Maß zwischen den Radarmen		b4 ( mm )	955	
4.28 Mastvorschub		l4 ( mm )	645	
4.32 Bodenfreiheit mitt Radstand	mit Last	m2 ( mm )	80	
4.33 Arbeitsgangbreite bei Palette 800 x 1200 Aufnahmeseite 1200		Ast3 ( mm )	3.111	
4.34 Arbeitsgangbreite bei Palette 800 x 1200 Aufnahmeseite 800		Ast3 ( mm )	3.161	
4.35 Wenderadius		Wa ( mm )	2.022	
4.37 Länge über Radarme		l7 ( mm )	2.270	
Leistungsdaten	5.1 Fahrgeschwindigkeit	mit / ohne Last	Km / h	11.5 / 12.5
	5.2 Hubgeschwindigkeit	mit / ohne Last	m / s	0.35 / 0.5
	5.3 Senkgeschwindigkeit	mit / ohne Last	m / s	0.5 / 0.45
	5.4 Schubgeschwindigkeit	mit / ohne Last	m / s	
	5.7 Steigfähigkeit ( S2 30 min )		%	
	5.8 max. Steigfähigkeit ( S2 5 min )		%	13 / 20
5.9 Beschleunigungszeit ( 10 m )		s	6 / 5.6	
5.10 Betriebsbremse M ( mechanisch ) I ( hydraulisch ) IV ( generatorisch )			E	
Motoren	6.1 Fahrmotor, Leistung S2 60 min		KW	6.5
	6.2 Hubmotor, Leistung S3 15%		KW	15
	6.3 Batterie nach DIN 43531 / 35 / 36 A, B, C, nein			no
	6.4 Batteriespannung, Nennkapazität K5		V / Ah	48 / 620
	6.5 Batteriegewicht ( ± 5 % )		Kg	1.020
	Batterie Abmessungen	L/W/H mm		1.220 / 346 / 770
Sonst.	8.1 Art der Fahrsteuerung			INVERTER
	8.2 Arbeitsdruck für Anbaugeräte		bar	180
	8.3 Ölmenge für Anbaugeräte ( max. )		l / min	25
	8.4 Schalldruckpegel am Fahrerohr		dB ( A )	< 80

Technische Daten nach VDI 2198

Vorbehaltlich produktionsbedingter und / oder technischer Änderungen.

Multifunktions-Joystick	o	Hubhöhenanzeige	o
Rundumleuchte - Rückfahrwarner	o	Hubhöhenvorwahl für 5 Ebenen	o
Rückfahrwarner akustisch	o	Ganzstahlkabine	o
Gabelträgerneigung	s	Heizung	o
LCD Display	s	Kühlhausausführung	o
Betriebsstundenzähler und Entladeanzeiger	s	Videokamera mit s/w Monitor in der Kabine	o
Radstandsanzeige	s	Batteriewechselwagen einfach	o
Anzeige der Fahrgeschwindigkeit	s	Batteriewechselwagen doppelt	o
Lenkung 180° und 360°	s	Zwangsführungsrollen	o
Kriechgangtaster ( Schildkröte )	s	Arbeitsscheinwerfer	o
Integrierter Seitenschieber	s	Halb-/Wetterschutzkabine	o
s=standard		o=option	

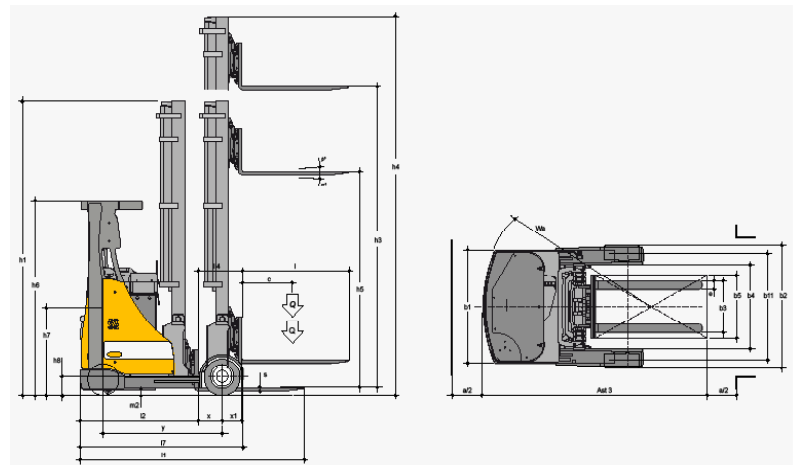

	h3	h1	h4	h5	(Q) t
4.165 tx vfH	mm	2.045	4.820	1.470	2.0
4.465 tx vfH	mm	2.145	5.120	1.575	2.0
5.165 tx vfH	mm	2.390	5.820	1.810	2.0
5.965 tx vfH	mm	2.655	6.620	2.130	2.0
6.665 tx vfH	mm	2.925	7.320	2.360	1.9
7.465 tx vfH	mm	3.185	8.120	2.630	1.8
8.215 tx vfH	mm	3.480	8.870	2.930	1.8