

# M1230E

## VERTIKALER MASTLIFT



- Marktführende, selbstfahrende Mastbühne
- Vielseitig, robust und einfach zu bedienen
- Fährt durch eine Standardtüre
- Sehr beweglich und enorm kompakt
- Vielseitig einsetzbar, von Lager- bis zu Konstruktionsarbeiten usw.

 **snorkel**  
[www.snorkellifts.com](http://www.snorkellifts.com)

## ABMESSUNGEN M1230E

Max. Arbeitshöhe	5,6m
Max. Plattformhöhe (A)	3,63m
Plattformabmessung (innen)	0,74m x 0,96m
Breite (B)	0,76m
Länge (D)	1,36m
Bauhöhe (C)	1,7m
Bodenfreiheit	76mm

## LEISTUNG

Plattformkapazität	227kg
Max. Fahrhöhe	3,7m
Max. Fahrgeschwindigkeit (abgesenkt)	3,2km/h
Max. Fahrgeschwindigkeit (angehoben)	0,65km/h
Heben/Senken	18/25 sek
Steigfähigkeit	25%
Max. Schräglage, Seite/Seite	1,5°
Max. Schräglage, vorne/hinten	2°
Innerer Wenderadius	0,37m
Äusserer Wenderadius	1,4m
Reifen	305mm. dia. Vollgummi, nicht markierend
Bremssystem	Auf 2 Rädern federgelagert, hydraulisch gelöst mit manueller Freigabe
Fahrssystem	2 Front Hydraulikmotoren
Bedienung	Proportional mit Joystick

## ANTRIEB

Motor	24V 4PS DC Elektromotor 4-6 V 220 AH Batterien
Batterieladegerät	90V - 240V - 18 Amp automatisch

## GEWICHT

Eigengewicht	780kg
--------------	-------

## WENDERADIUS

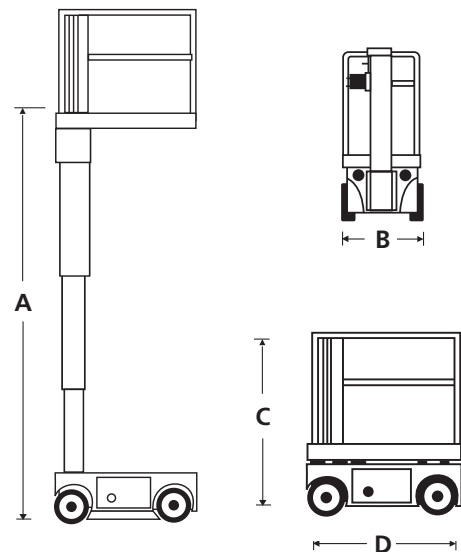
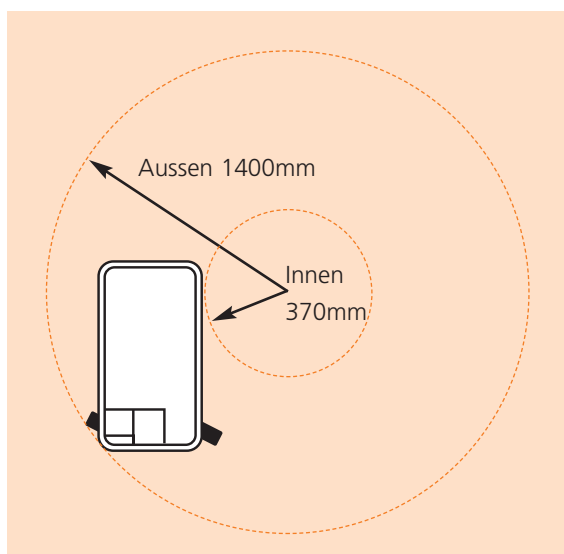

## STANDARDMERKMALE

- Proportionale Bedienung
- In voller Höhe fahrbar
- Absenk- und Kippalarm
- Lange Einsatzzeiten zwischen den Ladevorgängen
- Notablass am Chassis
- Nichtmarkierende Vollgummi-Bereifung
- Gabelstaplertaschen
- Stromkabel zur Plattform
- Saloon-Tür zum einfachen Einstieg
- Hupe
- Genug Kapazität für 2 Personen und Werkzeug (innen)
- 1 Person plus Werkzeug aussen
- Selektierbarer Bewegungsalarm
- CE abgenommen

## OPTIONEN

- Hausfarbe
- Ausschubplattform
- Bio-Öl

**snorkel**

Ihr deutscher Distributor:

Josef Siegl GmbH

T: +49 (0) 81 31 / 59 63 - 0

F: +49 (0) 81 31 / 59 63 - 39

W: [www.siegl-gmbh.de](http://www.siegl-gmbh.de)

E: [info@siegl-gmbh.de](mailto:info@siegl-gmbh.de)

Hertzstraße 9, 85757 Karlsfeld

[www.snorkelifts.com](http://www.snorkelifts.com)

**SIEGL**  
GABELSTAPLER + ARBEITSBÜHNEN  
SCHULUNG - VERMIETUNG - FINANZIERUNG  
VERTRIEB - SERVICE - ERSATZTEILE - ZUBEHÖR