

PAM26

VERROLLBARER EINPERSONENLIFT



- Einfach bedienbare Mastbühne ohne Fahrtrieb
- Leicht und kompakt
- Passt durch eine Standardtüre
- Servicefreundlich
- Lieferbar mit 230V-Netzbetrieb
Batterieantrieb

 **snorkel**
www.snorkellifts.com

VERROLLBARER EINPERSONENLIFT

PAM26

ABMESSUNGEN	PAM26
Max. Arbeitshöhe	10,0m
Max. Plattformhöhe (A)	8,0m
Plattformhöhe	0,60m
Plattformbreite	0,60m
Niedrigste Plattformhöhe (G)	0,65m
Ausleger Abmessung (E x F)	1,74m x 1,45m
Gesamtbreite (B)	0,69m
Gesamtlänge (C)	1,20m
Eingefahrene Höhe (D)	1,98m
Geländerhöhe	1,10m
Höhe Fußleiste	0,15m

LEISTUNG	
Plattformkapazität	125kg
Max. Windgeschwindigkeit	0m/s (Nur für Inneneinsatz)
Geschwindigkeit heben/senken	85/81 Sekunden
Hebevorgänge mit einer Ladung	200
Räder	250mm x 75mm hinten, 150mm vorne
Bedienung	Drucktaster

ANTRIEB	
Motor	110-230V AC oder 12V DC Motor
Batterie	2 x 12V 15 AH

GEWICHT	
Eigengewicht (AC)	340kg
Eigengewicht (DC)	390kg

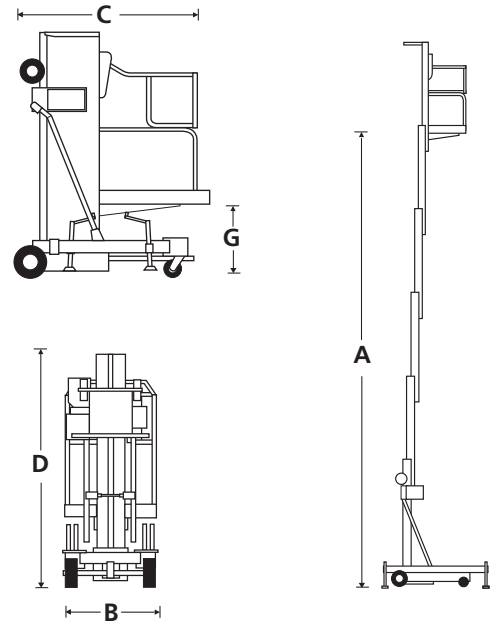

STANDARDMERKMALE

- Bodenbedienung
- Batteriezustandsanzeige
- Dosenlibelle Anzeige
- Installierte, ausschwenkbare Ausleger
- Auslegerschalter
- Ladehilfsmittel für Anhänger/Klein-LKW
- Nicht markierende Bereifung
- Integriertes, automatisches Ladegerät 110-230V
- Langlebige Batterien (DC)
- Abnehmbare Batteriebox (DC)
- CE abgenommen

OPTIONEN

- Hausfarbe

AUSLEGER

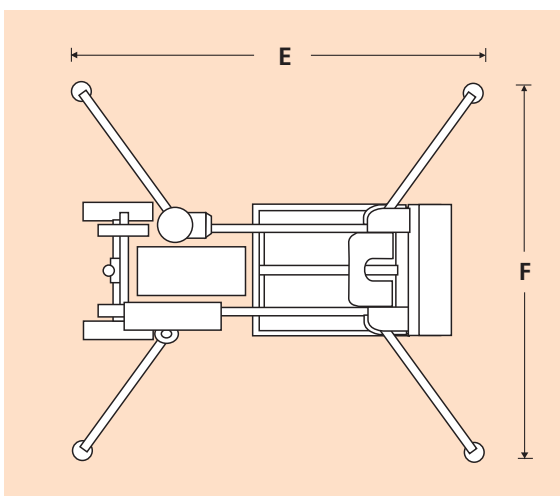

snorkel

Ihr deutscher Distributor:

Josef Siegl GmbH

T: +49 (0) 81 31 / 59 63 - 0

F: +49 (0) 81 31 / 59 63 - 39

W: www.siegl-gmbh.de

E: info@siegl-gmbh.de

Hertzstraße 9, 85757 Karlsfeld

SIEGL
GABELSTAPLER + ARBEITSBÜHNEN
SCHULUNG - VERMIETUNG - FINANZIERUNG
VERTRIEB - SERVICE - ERSATZTEILE - ZUBEHÖR

www.snorkellifts.com